

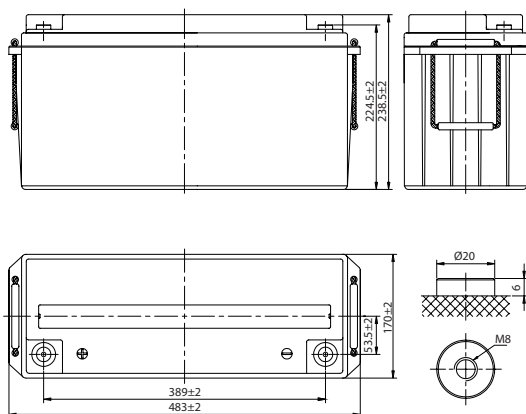

· LAYOUT



DIMENSIONI E PESO	
L x H x P	483 x 238.5 x 170 mm
Peso	Circa 14,8 KG

SPECIFICHE TECNICHE	
Tensione Nominale	12,8 Volt
Tensione Lavoro	10-14.6 Volt
Capacità Nominale	150.0 Ah
Energia	1920 Wh
Autoscarica	≤3% Mese
Grado di protezione	IP67
Materiale positivo	Ferrosfato di Litio
Tipo di cella	Prismatica
Metodo di combinazione	150Ah , 1P4S
Materiale contenitore	ABS
Tipo di terminale	M8
Maniglia	Si
Temperatura di stoccaggio (periodo corto)	-10 +45° C
Temperatura di stoccaggio (periodo lungo)	-10 +45° C
Ciclo di Vita	5000 cicli
Funzione di riscaldamento	No
Bluetooth	No
Isolamento	20MΩ/1000VDC, @25±5° C, RH50%
Opzioni di connessione	4 in serie o 4 in parallelo
RICARICA	
Corrente di ricarica suggerito	75.0 A
Limite massimo tensione	14.6 V
Range di temperatura ricarica	0 +55° C
SCARICA	
Massima scarica continua	150.0A
Massima corrente di scarica	225A@30s
Limite minimo tensione	10.0 V
BMS recovery tensione	11.2 V
Range di temperatura scarica	-20 +60° C

Applicazioni Principali

- Automotive
- Nautica
- Veicoli di emergenza
- Sistemi FV per accumulo energia
- Sistemi di allarme e sicurezza
- Alimentazione DC in genere

Caratteristiche Principali

- Alta efficienza e affidabilità
- BMS integrato per gestione sicura della batteria
- Elevato numero di cicli per scarica e carica
- Elevata sicurezza termo-chimica
- Bassa autoscarica
- Nessun effetto memoria
- Configurabili per collegamento serie e parallelo
- Chimica LiFePO4 riciclabile con recupero materiali

Tutte le informazioni tecniche contenute in questo documento sono di proprietà esclusiva di KERT e non possono essere utilizzate né divulgate senza il suo previo consenso scritto. All the technical information in this document are KERT's exclusive property and they cannot be used nor disclosed without a specific written authorization. Le informazioni riportate in questo documento possono variare in qualunque momento senza preavviso. All information in this document can change at any time without notice.



· LAYOUT

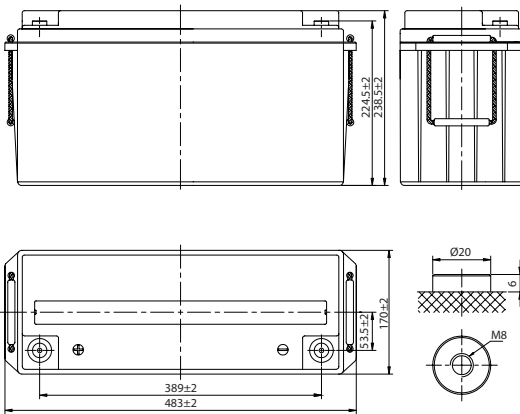

DIMENSION AND WEIGHT	
L x H x P	483 x 238.5 x 170 mm
Weight	About 14,8 KG

TECNICAL DATA	
Nominal voltage	12,8 Volt
Working Voltage	10-14.6 Volt
Nominal Capacity	150.0 Ah
Energy	1920 Wh
Self discharge	≤3% Month
IP Grade	IP67
Positive material	Lithium ironphosphate
Cell type	Prismatic
Combination method	150Ah , 1 P4S
Shell type	ABS
Terminal type	M8
Handle	Yes
Temperature storage (short term)	-10 +45° C
Temperature storage (long term)	-10 +40° C
Cycle life	5000 cycle
Heating function	No
Bluetooth	No
Insulation	20MΩ/1000VDC, @25±5° C, RH50%
Connection options	max 4 series or max 4 parallel
CHARGING	
Reccomanted Charging current	75.0 A
Upper limit voltage	14.6 V
Charging temperature range	0 +55° C
DISCHARGING	
Max continuous discharge	150.0A
Max current discharge	225A@30s
Lower limit voltage	10.0 V
BMS recovery voltage	11.2 V
Discharge temperature range	-20 +60° C

Main Applications

- Automotive
- Boating
- Emergency vehicles
- PV system for energy storage
- Alarm and security system
- General DC supply

Main features

- High efficiency and reliability
- Integrated BMS for a safe battery management
- High number of charge and discharge cycles
- High termo-chemical safety
- Low self-discharge
- No memory effect
- Configurable fro serie and parallel connection
- 100% recyclable

Tutte le informazioni tecniche contenute in questo documento sono di proprietà esclusiva di KERT e non possono essere utilizzate né divulgate senza il suo previo consenso scritto. All the technical information in this document are KERT's exclusive property and they cannot be used nor disclosed without a specific written authorization. Le informazioni riportate in questo documento possono variare in qualunque momento senza preavviso. All information in this document can change at any time without notice.



· LAYOUT

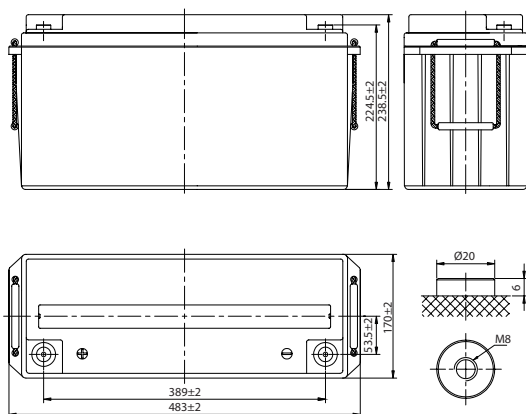

DIMENSIONI E PESO	
L x H x P	483 x 238.5 x 170 mm
Peso	Circa 14,8 KG

SPECIFICHE TECNICHE	
Tensione Nominale	12,8 Volt
Tensione Lavoro	10-14.6 Volt
Capacità Nominale	150.0 Ah
Energia	1920 Wh
Autoscarica	≤3% Mese
Grado di protezione	IP67
Materiale positivo	Ferrosfato di Litio
Tipo di cella	Prismatica
Metodo di combinazione	150Ah , 1P4S
Materiale contenitore	ABS
Tipo di terminale	M8
Maniglia	Si
Temperatura di stoccaggio (periodo corto)	-10 +45° C
Temperatura di stoccaggio (periodo lungo)	-10 +45° C
Ciclo di Vita	5000 cicli
Funzione di riscaldamento	Si
Bluetooth	Si
Isolamento	20MΩ/1000VDC, @25±5° C, RH50%
Opzioni di connessione	4 in serie o 4 in parallelo
RICARICA	
Corrente di ricarica suggerito	75.0 A
Limite massimo tensione	14.6 V
Range di temperatura ricarica	0 +55° C
SCARICA	
Massima scarica continua	150.0A
Massima corrente di scarica	225A@30s
Limite minimo tensione	10.0 V
BMS recovery tensione	11.2 V
Range di temperatura scarica	-20 +60° C

Google Play  
App BMS



Apple Store  
App BMS



Applicazioni Principali

- Automotive
- Nautica
- Veicoli di emergenza
- Sistemi FV per accumulo energia
- Sistemi di allarme e sicurezza
- Alimentazione DC in genere

Caratteristiche Principali

- Alta efficienza e affidabilità
- BMS integrato per gestione sicura della batteria
- Elevato numero di cicli per scarica e carica
- Elevata sicurezza termo-chimica
- Bassa autoscarica
- Nessun effetto memoria
- Configurabili per collegamento serie e parallelo
- Chimica LiFePO04 riciclabile con recupero materiali

Tutte le informazioni tecniche contenute in questo documento sono di proprietà esclusiva di KERT e non possono essere utilizzate né divulgate senza il suo previo consenso scritto. All the technical information in this document are KERT's exclusive property and they cannot be used nor disclosed without a specific written authorization. Le informazioni riportate in questo documento possono variare in qualunque momento senza preavviso. All information in this document can change at any time without notice.



· LAYOUT

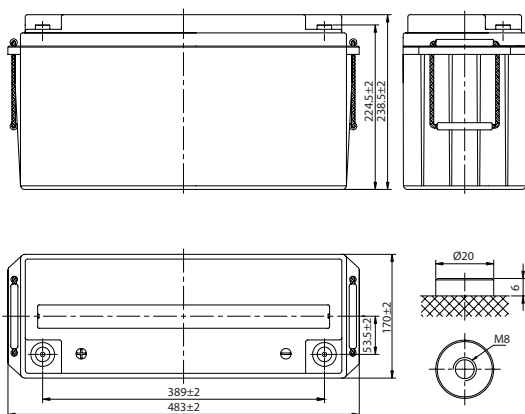

DIMENSION AND WEIGHT	
L x H x P	483 x 238.5 x 170 mm
Weight	About 14,8 KG

TECNICAL DATA	
Nominal voltage	12,8 Volt
Working Voltage	10-14.6 Volt
Nominal Capacity	150.0 Ah
Energy	1920 Wh
Self discharge	≤3% Month
IP Grade	IP67
Positive material	Lithium ironphosphate
Cell type	Prismatic
Combination method	150Ah , 1 P4S
Shell type	ABS
Terminal type	M8
Handle	Yes
Temperature storage (short term)	-10 +45° C
Temperature storage (long term)	-10 +40° C
Cycle life	5000 cycle
Heating function	Yes
Bluetooth	Yes
Insulation	20MΩ/1000VDC, @25±5° C, RH50%
Connection options	max 4 series or max 4 parallel
CHARGING	
Reccomanted Charging current	75.0 A
Upper limit voltage	14.6 V
Charging temperature range	0 +55° C
DISCHARGING	
Max continuous discharge	150.0A
Max current discharge	225A@30s
Lower limit voltage	10.0 V
BMS recovery voltage	11.2 V
Discharge temperature range	-20 +60° C

Google Play  
App BMS



Apple Store  
App BMS



Main Applications

- Automotive
- Boating
- Emergency vehicles
- PV system for energy storage
- Alarm and security system
- General DC supply

Main features

- High efficiency and reliability
- Integrated BMS for a safe battery management
- High number of charge and discharge cycles
- High termo-chemical safety
- Low self-discharge
- No memory effect
- Configurable fro serie and parallel connection
- 100% recyclable

Tutte le informazioni tecniche contenute in questo documento sono di proprietà esclusiva di KERT e non possono essere utilizzate né divulgate senza il suo previo consenso scritto. All the technical information in this document are KERT's exclusive property and they cannot be used nor disclosed without a specific written authorization. Le informazioni riportate in questo documento possono variare in qualunque momento senza preavviso. All information in this document can change at any time without notice.